

## WILLBRANDT Schwingungskompensator mit Festflanschen

### Typ 264

### Typ 265 (mit Innenleitrohr)

Der Typ 260 ist ein mehrlagiger Schwingungskompensator mit Festflanschen. Die Verspannung ist auf die Anschlüsse aufgeschweißt.

Er ist speziell konzipiert zur Reduzierung von Schwingungen im System und zur Geräuschreduzierung.

Diese Kompensator lässt nur kleine axiale und laterale Bewegungen zu und ist ausgelegt auf mindestens 1 Mio. Lastwechsel.

#### Ausführung

Andere Nennweiten, Baulängen zur Aufnahme höherer Schwingungsamplituden auf Anfrage.

## WILLBRANDT Vibration absorber with fixed flanges

### Type 264

### Type 265 (with internal sleeve)



Type 260 is a multi-layer vibration absorber with fixed flanges. This expansion joint has tie rods.

It is designed specifically to reduce vibrations in the system and noise.

This absorber only allows small axial and lateral movements and is designed for minimum 1 million load cycles.

#### Ausführung

Other nominal diameters and lengths to accommodate higher vibration amplitudes on request.

#### Einsatzbeispiele

Pumpen, Kompressoren, Brenner, Hausinstallation, Industrieanlagen, Heizungen, Klimaanlage, Ventilatoren, Wärmerückgewinnungsanlagen, Gas-, Wasser- und Abwasseranlagen

#### Standardmäßiger Aufbau

Mehrlagiger Wellrohrbalg aus 1.4571, Flanschen aus P265GH, Verspannung Stahl verzinkt, NBR-Gummibuchsen (bis 100 °C) oder Edelstahldrahtkissen (ab 100 °C)

#### Nennweite (Standard)

Von DN 40 bis DN 400 für eine allseitige Schwingungsaufnahme von 1 mm.

#### Zulässige Betriebsdaten (Standard)

16 barg / 120 °C  
Höhere Drücke und Temperaturen auf Anfrage.

#### Application examples

Pumps, compressors, burners, domestic installation, industrial plants, heating systems, air-conditioning systems, ventilators, heat recovery systems, gas, water and sewerage systems

#### Standard design

Multi-layer corrugated tube bellows of 1.4571, flanges of P265GH, steel galvanised tie rods, NBR rubber bushes (up to 100 °C) or stainless steel wire cushions (from 100 °C)

#### Nominal diameter (standard)

From DN 40 to DN 400 for absorbing vibrations of 1 mm on all sides.

#### Permissible operating data

16 barg / 120 °C  
Higher pressures on request.

## Typ 264 Abmessungen

### Ausführung 1

## Type 264 Specifications

### Model 1

Druckstufe 16 barg (PN 16)

Design pressure 16 barg (PN 16)

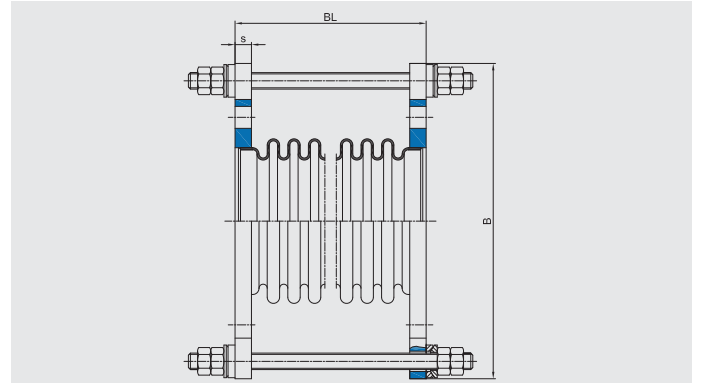

DN	Länge Length	Größte Breite Biggest width	Flansch Flanges	Bewegungsaufnahme Movement lateral	Schwingungen Vibrations alle Richtungen in all plans	Verstellmomentrate Friction rate			Gewicht Weight kg	Artikel Article
	BL mm	B mm	s mm	2ΔN mm		CΔ N/mm	Cp N/mm barg	Cr N/barg		
50	130	251	18	11	0,5	69	0	9,9	7,6	260-16-011-0050
65	130	271	22	7	0,5	163	0	17,0	9,9	260-16-007-0065
80	130	286	22	9	0,5	163	0	28,0	11,3	260-16-009-0080
100	130	306	22	7	0,5	285	0	45,0	12,4	260-16-007-0100
125	130	336	22	8	0,5	417	0	66,0	15,2	260-16-008-0125
150	130	371	27	5	0,5	1050	0	83,0	21,0	260-16-005-0150
200	130	442	27	5	0,5	1980	0	161,0	28,1	260-16-005-0200
250	130	507	27	4	0,5	4270	0	250,0	38,9	260-16-004-0250
300	130	562	32	2	0,5	13300	0	350,0	52,0	260-16-002-0300

Weitere Abmessungen und Werkstoffe auf Anfrage. /  
Other dimensions and materials on request.

